

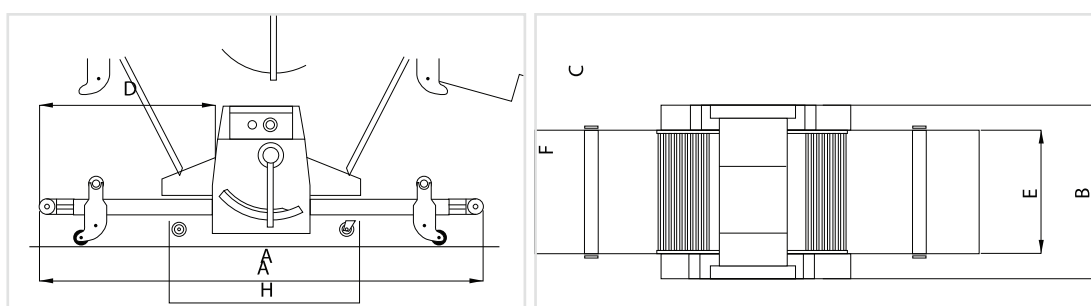

SZ 507 BL LAMINOIR SUR TABLE

- Structure en acier verni (ou sur demande en acier inox)
- Protections contre les accidents conformes au lois CE
- Racleurs et supports en polyéthylène alimentaire
- Démontage et remontage des racleurs aisé, sans outillage.
- Bouton d'arrêt d'urgence
- Grilles de protection rouleaux, en acier inox.
- Possibilité de relever les tables, pour diminuer l'encombrement au moment du rangement.



Ref	SZ 505 BN	SZ 507 BL	SZ 510 BL	SZ 610 BL	SZ 507
Longueur	1200	1750	2500	2500	2200
Largeur	900	900	900	1000	900
Hauteur	-	-	-	-	1370
Longueur de la courroie	500	750	1000	1000	750
Largeur de la courroie	500	500	500	600	500
Hauteur du plancher	-	-	-	-	880
Hauteur de base	-	-	-	-	685
Largeur de la base	-	-	-	-	700
Ouverture max	45	45	45	45	45
Diamètre du cylindre de mesure	80	80	80	80	80
Puissance moteur	0,75	0,75	0,75	1	0,75
Moteur absorption KW/H	0,55	0,55	0,55	0,75	0,55
Poids brut	140	150	160	170	200
Poids net	130	140	150	160	190
Dimensions stockées	780x1000	900x1115	1000x1300	1000x1300	1550x1150

CASABLANCA
55, Avenue Houmane El Fetouaki casablanca
Tél: +212 (0) 5 22 47 22 21
Fax: +212 (0) 5 22 44 47 48
Email: commercial@golden-equipement.com

CASABLANCA
Bd Abdellah Ben Yacine N°9 (rond point chimicolor)
Tél: + 212 (0) 5 22 44 47 47
Fax: + 212 (0) 5 22 44 47 48
Email: offres@golden-equipement.com

NADOR
Qu Olad Lahcen AV 10 N°8 NADOR
Tél / Fax: +212 05 36 60 02 26
Commercial1@golden-equipement.com